



Miembros de la 5.ª Brigada de Asistencia a las Fuerzas de Seguridad entrenan junto a soldados del ejército indio durante el ejercicio Yudh Abhyas en Rajastán, India, el 9 de febrero de 2021. (Foto: Sgto. 2.ª Cl. Joseph Tolliver, Ejército de EUA)

Facilitar las operaciones de la División en todo el continuo del conflicto

Lo que una SFAB puede hacer por usted

Teniente Coronel Eric B. Alexander, Ejército de EUA

Son las 2200 horas y el comandante de la 3.^a División de Infantería (3.^a ID) está comenzando la reunión de visualización del comandante. Setenta y dos horas antes, el puesto de mando táctico de la división de la 3.^a ID, un batallón del Sistema de Cohetes de Artillería de Alta Movilidad, un batallón del Sistema de Cohetes de Lanzamiento Múltiple, un elemento de aviación de ataque de la brigada de aviación de combate y un grupo de fuerzas de la brigada de asistencia a las fuerzas de seguridad (security force assistance brigade, SFAB) se desplegaron rápidamente en apoyo de una opción de disuasión flexible para contener una crisis en desarrollo. El comandante mira a su alrededor y pregunta si la fuerza asociada está preparada en caso de que el enemigo cruce la frontera internacional. El comandante del grupo de fuerzas de la SFAB presenta su evaluación sobre la capacidad del socio y el plan para retrasar la acción. El comandante de la división escucha mientras el comandante del grupo de fuerzas informa sobre el plan de la fuerza asociada. Mientras el comandante del grupo de fuerzas explica el plan de la fuerza asociada, es evidente que necesitarán ayuda con la inteligencia, la vigilancia, el reconocimiento y los fuegos. El comandante de la división se dirige al jefe de estado mayor y le pregunta sobre el impacto de desviar recursos del combate profundo de la división para el entrenamiento de la brigada asociada. El jefe de estado mayor explica la coordinación en curso con el estado mayor o el grupo de fuerzas de la SFAB y describe el riesgo para el combate profundo de la división. Al final de la discusión, queda claro que, si el socio no puede sostenerse durante 96 horas, la misión fracasaría. El comandante de la división confía en los preparativos entre su estado mayor y el grupo de fuerzas de la SFAB en caso de que la crisis se convierta en conflicto. Con el apoyo de la División, los asesores de la SFAB integrados en la fuerza asociada, serán capaces de retrasar a los oponentes hasta la llegada de los equipos de combate de la brigada de Estados Unidos (EUA).

¿La misma SFAB de siempre?

Todavía existen muchas percepciones erróneas sobre el papel de la SFAB en la futura fuerza. Muchos miembros del Ejército consideran que la SFAB es una pérdida de recursos humanos en un entorno limitado. Ven cómo sus mejores y más brillantes oficiales y suboficiales abandonan sus formaciones para cumplir misiones en la SFAB. La SFAB recibe dinero y equipos que podrían destinarse a las divisiones de operaciones. Otros reconocen la utilidad de la SFAB en la competencia, pero no ven ningún papel para la organización en crisis o conflictos. Muchas de estas creencias provienen de la misión original

(Afganistán) y del establecimiento de la organización (las unidades no tenían recurso si un soldado optaba por la SFAB). El Ejército, en términos generales, está pasando por importantes cambios doctrinales, organizacionales y de entrenamiento, pasando a las operaciones de combate a gran escala (*large-scale combat operations*, LSCO) como centro del concepto operacional del Ejército. La SFAB está pasando por cambios similares. La SFAB actual y futuras no son lo que tal vez recuerde. El Field Manual (FM) 3-0, *Operations* (Manual de Campaña 3-0, *Operaciones*), redefine y clarifica el papel de la SFAB como parte de las operaciones multinacionales en apoyo de la acción unificada¹. Estos cambios deberían hacer que se reconsiderara la forma en que la SFAB facilita las operaciones de las divisiones.

Los grupos de fuerzas de asesores de la SFAB posibilitan las operaciones a nivel de división en todo el continuo del conflicto (véase la Figura 1)². Los asesores proporcionan beneficios tangibles a las divisiones durante la competencia, la crisis y el conflicto. La SFAB recluta talentosos oficiales y suboficiales (NCO, por sus siglas en inglés) de la fuerza operacional después de que hayan completado su periodo de desarrollo. Posteriormente, los asesores regresan a la fuerza operacional con entrenamiento y competencias adicionales. Si la fuerza operacional va a comprometer unos recursos de personal escasos, es justo explicar el retorno de la inversión a nivel de organización y de soldados.

¡Estamos todos juntos en esto! El entorno operacional

Las divisiones, el cuerpo de Ejército y la SFAB estarán en el mismo entorno operacional (OE, por sus siglas en inglés) en el futuro. Como se describe en el FM 3-0, este OE es una combinación compleja de competencia, crisis y conflicto a través de múltiples dominios contra

El teniente coronel Eric B. Alexander, del Ejército de EUA, es el comandante del 1.^{er} Batallón de la 2.^a Brigada de Asistencia a las Fuerzas de Seguridad (SFAB). Es egresado de Ingeniería Mecánica de la Universidad de Drexel y posee un Máster en Políticas Públicas de la Universidad de Georgetown. Sus anteriores asignaciones incluyen el mando del 1.^{er} Batallón del 27.^o Regimiento de Infantería en Hawái, tres despliegues en apoyo de la Operación Libertad Iraquí con la 101.^a División Aerotransportada y la 4.^a División de Infantería, y un despliegue operativo en África con la 2.^a SFAB.

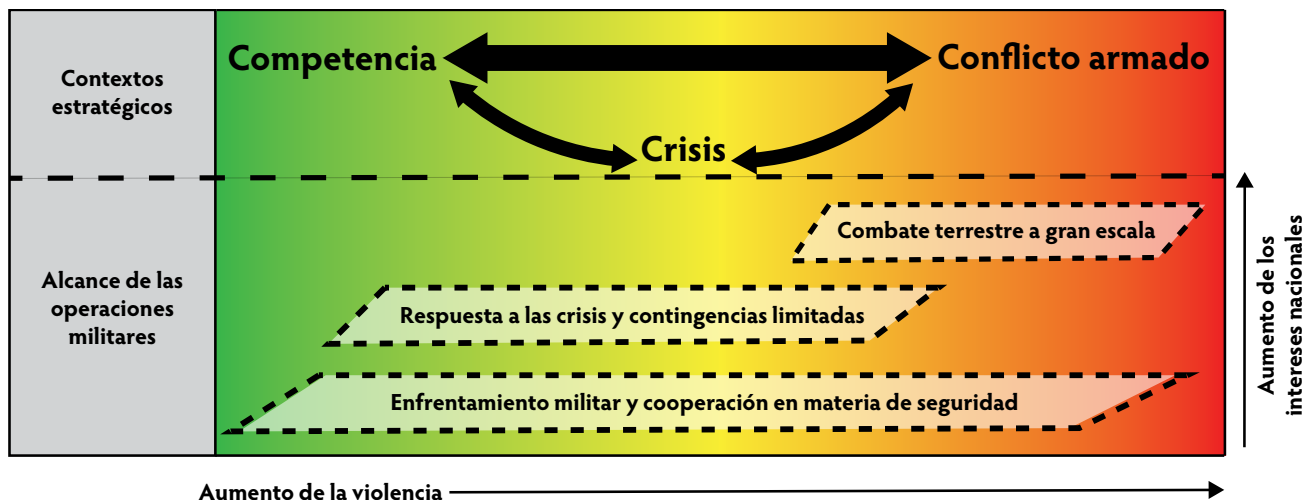

(Figura del FM 3-0, Operations)

Figura 1. Contextos estratégicos y categorías operacionales del Ejército

adversarios adaptables y capaces³. Las fuerzas del Ejército dentro de este OE deben obtener y mantener el apoyo de aliados y socios para preparar a las fuerzas avanzadas para combatir y vencer en inferioridad numérica y aisladas. No sólo las fuerzas estadounidenses avanzadas, sino también las fuerzas aliadas y asociadas son las que tienen más probabilidades de absorber el choque inicial de una crisis y los conflictos⁴. Durante la competencia y la crisis, los adversarios se opondrán al despliegue de las fuerzas del Ejército, buscando decisiones antes de que EUA puedan intervenir⁵. Los asesores abordan estas lagunas en las capacidades de las brigadas y divisiones.

La integración de aliados y socios en las operaciones futuras es una condición esencial en el concepto operacional del Ejército, y las operaciones futuras serán multinacionales⁶. La comunicación, las relaciones y la comprensión son fundamentales en estas operaciones multinacionales. Los comandantes en operaciones multinacionales deben cooperar eficazmente con las fuerzas asociadas para mantener un escenario operacional común eficaz. Además del entendimiento de la situación, los aliados y socios multinacionales contribuyen con fuerzas adicionales para las operaciones y a menudo poseen capacidades de las que carecen las fuerzas de EUA⁷. El mayor reto que los comandantes estadounidenses tendrán que afrontar en las operaciones multinacionales es mantener la unidad de esfuerzo sin una relación formal de mando o apoyo con las fuerzas asociadas⁸. En el contexto estratégico de la competencia, la crisis y el conflicto, «la SFAB proporcionan la capacidad

de asociarse con fuerzas aliadas y asociadas convencionales»⁹. Esta capacidad de asesoramiento profesional sólo está presente en la SFAB y proporciona un multiplicador de fuerzas único a las operaciones del Ejército.

¿Pagar ahora o pagar después? Su inversión durante la competencia

Al servir como una operación de economía de medios, la SFAB en competencia ganan tiempo y personal al absorber los requisitos de cooperación de seguridad del teatro (*theater security cooperation*, TSC) del comando combatiente (combatant command, CCMD). Esto permite a las brigadas y divisiones centrarse en la preparación para las LSCO en lugar de realizar tareas de TSC o responder a crisis creadas por adversarios que se aprovechan de la debilidad de la disuasión. Cada asesor capaz de apoyar las iniciativas de TSC del CCMD para mejorar la capacidad del socio crea una menor demanda de rotación de fuerzas. Además de absorber los requisitos de TSC, los asesores de la SFAB establecen condiciones favorables para la llegada de las fuerzas estadounidenses en caso de una escalada de la crisis.

Las fuerzas del Ejército ayudan a aliados y socios a mejorar sus capacidades y habilidades militares durante la competencia. Además, desarrollan la interoperabilidad con los socios, que será fundamental si surge un conflicto. «Prepararse para las operaciones de combate y demostrar la interoperabilidad de la fuerza conjunta de EUA con sus aliados y socios representa el elemento

más fuerte de disuasión para los adversarios»¹⁰. Esta disuasión proporciona varios beneficios a las formaciones operacionales. La disuasión aumenta la probabilidad en que un socio sea capaz de evitar una intensificación hacia la crisis. También disminuye la probabilidad de que las brigadas y divisiones de EUA tengan que desplegarse para apoyar a un socio. Las misiones de competencia de la SFAB garantizan la seguridad de aliados y socios, mejoran la interoperabilidad y, en última instancia, aumentan la agilidad de la fuerza multinacional en situaciones de crisis o conflicto¹¹. Todos los días, los equipos de SFAB realizan estas tareas de competencia en nombre de los comandantes combatientes alrededor de todo el mundo.

Como parte de la cooperación en materia de seguridad, la SFAB «desarrolla las capacidades militares de los aliados y otros países amigos en operaciones de autodefensa y multinacionales, mejora el intercambio de información y el intercambio de inteligencia, proporciona a las fuerzas de EUA acceso en tiempos de paz y de contingencia, y mitiga las condiciones que podrían conducir a una crisis»¹². En la competencia, los equipos de la SFAB se despliegan continuamente por todo el mundo para evaluar, apoyar, servir de enlace y asesorar a las fuerzas de seguridad extranjeras (*foreign security forces*, FSF). Estas actividades adoptan diferentes formas a distintos niveles, desde el táctico hasta el estratégico. En los ejercicios, los equipos de asesores trabajan con las FSF para perfeccionar las tareas esenciales de la misión del equipo, al tiempo que entrenan a las FSF en competencias básicas y fomentan la interoperabilidad. En algunos casos, los equipos desarrollan capacidades ayudando al socio a adquirir nuevas habilidades, aumentando la interoperabilidad del socio con la fuerza conjunta o facilitando el empleo de nuevos equipos por parte del socio. En algunos CCMD, los asesores también apoyan las operaciones entrenando a socios extranjeros para preparar contingentes en apoyo de operaciones multinacionales de mantenimiento de la paz. La capacitación de contingentes para operaciones de mantenimiento de la paz proporciona a las FSF una valiosa experiencia operacional y de despliegue. Estas actividades permiten a las FSF ser exportadores de seguridad de la red y contribuir a la estabilidad regional. Los asesores trabajan en estrecha colaboración con sus socios, comprenden sus capacidades y limitaciones, y tienen un profundo conocimiento en tiempo real de la geografía y la cultura de la nación anfitriona. El desarrollo de capacidades y el entrenamiento con las FSF en competencia proporcionan acceso, influencia y familiaridad que

confieren beneficios durante las crisis y los conflictos. Las brigadas y divisiones son las beneficiarias directas de estos beneficios. Al entrar en una situación de crisis o conflicto, el acceso, la influencia y la mayor capacidad de los socios proporcionan evidentes ventajas a las fuerzas de EUA y reducen el riesgo tanto para la misión como para la fuerza.

Existen múltiples ejemplos de los beneficios de la SFAB durante la competencia. En el área de responsabilidad del Comando de EUA en África, aproximadamente cien asesores realizan la mayor parte de los requisitos de TSC, lo que elimina la necesidad de una brigada alineada regionalmente. Esto deja disponibles a 3500 soldados para que puedan centrarse en el entrenamiento y la preparación de las LSCO. Nuestros asesores colaboran con nuestros socios en sus preocupaciones de seguridad más urgentes, entrenando en tareas de seguridad fronteriza para hacer frente a la expansión del extremismo desde la región del Sahel. El entrenamiento ayuda a nuestros socios a perfeccionar sus habilidades y desarrollar la confianza. Un pequeño equipo que trabaja con el socio crea un rendimiento de la inversión muy superior para hacer frente a importantes amenazas globales. Al mismo tiempo, esos asesores están estableciendo relaciones con sus socios. Esta participación disminuye la necesidad de fuerzas estadounidenses al permitir al socio estabilizar la situación de seguridad local. Nuestros asesores están trabajando en iniciativas similares con múltiples socios en África. Además, uno de nuestros equipos de logística trabaja con nuestro socio a nivel nacional, ayudando a mejorar la interoperabilidad de la distribución, el mantenimiento y el sostenimiento. Algunos socios son los principales instructores de las operaciones de mantenimiento de la paz de las Naciones Unidas (ONU), preparando fuerzas para misiones en todo el continente. Nuestros esfuerzos de asesoramiento permiten que el socio sea un exportador de seguridad de red, contribuyendo a la estabilidad en todo el CCMD. Esta estabilidad reduce la necesidad de esfuerzos unilaterales por parte de EUA, conservando la listeza de las brigadas y divisiones estadounidenses. Nuestros asesores están estableciendo relaciones, adquiriendo conocimientos culturales y apoyando el sistema de educación militar en muchos países socios. El impacto de los asesores en las percepciones de EUA presenta incalculables beneficios para las brigadas o divisiones que algún día puedan operar con estas fuerzas armadas. Todos estos esfuerzos de asesoramiento, y muchos más a nivel mundial, contribuyen a la competencia entre grandes

potencias del CCMD, estableciendo condiciones favorables para reducir la probabilidad de crisis y conflictos.

Extrapolada a todos los CCMD, la inversión de 500 a 800 asesores permite recuperar nueve brigadas de las necesidades de cooperación en materia de seguridad en el teatro de operaciones que anteriormente se ejecutaban con las brigadas (fuerzas alineadas regionalmente). También reintegra soldados a brigadas y divisiones con experiencias y aptitudes únicas. Estos asesores adquieren experiencia cultural y conocimientos regionales antes de completar sus misiones y regresar a las brigadas y divisiones del Ejército. Esta reinversión del talento de la SFAB beneficia a todas las unidades que reciben asesores, reinvertiendo líderes adaptables y experimentados en sus formaciones.

¡El globo sube! Si la disuasión falla y surge una crisis, ¿qué recibirá por su inversión en la FASB?

Mientras que los beneficios para las divisiones y brigadas durante la competencia son difíciles de asimilar, los beneficios durante la crisis son más evidentes. La compenetración, la base de conocimientos y la ubicación de los asesores sobre el terreno proporcionan múltiples beneficios a la fuerza conjunta en una crisis. Si surge una crisis con un adversario, la SFAB trabaja con el socio para estabilizar la situación, eliminando la necesidad de desplegar fuerzas estadounidenses o ganando tiempo y espacio para que lleguen las fuerzas multinacionales asociadas. Los equipos de la SFAB facilitan la integración y mejoran el conocimiento de la situación de las fuerzas estadounidenses que llegan al país mediante el enlace entre las fuerzas asociadas y las estadounidenses. Si se logra la desescalada, la SFAB es la unidad ideal para ayudar al socio en la reconstitución, liberando a las brigadas y divisiones de la tarea. Los escenarios de crisis de la SFAB se dividen en dos amplias categorías: (1) los asesores ya están presentes en el momento en que comienza la crisis, o (2) los asesores del SFAB se despliegan al principio de la crisis como opción de disuasión flexible (*flexible deterrent option*, FDO). Ambos escenarios generan beneficios similares para las brigadas y divisiones desplegadas en apoyo de un socio en crisis.

La demostración del compromiso de EUA con la nación anfitriona y la relación desarrollada con las FSF ofrecen beneficios inmediatos si los equipos se encuentran en el país cuando comienza la crisis. Los asesores que ya se encuentran en el país proporcionarían indicaciones

y advertencias críticas antes de que se inicie la crisis, lo que permitiría a la fuerza conjunta responder con mayor rapidez. Los asesores desplegados con su equipo están bien posicionados para responder tanto como enlaces para las fuerzas multinacionales entrantes como para ayudar a las FSF a mantener el terreno clave, permitiendo opciones de reacción flexible (*flexible response options*, FRO) de seguimiento. Los asesores proporcionan actualizaciones en tiempo real de las operaciones y la información a medida que se desarrolla la crisis. Asimismo, actúan como elementos de enlace esenciales para la recepción conjunta, escala final, movimiento avanzado e integración (*joint reception, staging, onward movement, and integration*, JRSOI) de las fuerzas multinacionales entrantes. La capacidad de identificar, coordinar y confirmar puertos aéreos de desembarco, puertos marítimos de desembarco e instalaciones de JRSOI para las fuerzas que se despliegan en el teatro aumentan la velocidad de entrada. Para que quede claro, los equipos de asesores se forman para aumentar las actividades de JRSOI. La asignación de tareas a elementos asesores para ejecutar JRSOI durante periodos prolongados reduce su capacidad para ejecutar misiones que requieren un entrenamiento específico como asesor. Sin embargo, la presencia de equipos asesores en una fase temprana de la generación de fuerzas permite a las fuerzas designadas para la apertura del teatro de operaciones establecer y ejecutar rápidamente la JRSOI. Específicamente, la fase de integración de JRSOI se beneficia del apoyo del equipo de asesores. Los equipos informan a los líderes y al estado mayor que llega sobre la situación actual en el terreno, el análisis cultural y geográfico realista del área de operaciones y la evaluación de la situación operacional de las FSF.

Una crisis en un país sin equipos de asesores se beneficia de una FDO «para establecer la capacidad de enlace o realizar la asistencia de las fuerzas de seguridad»¹³. El despliegue de asesores es un indicio de compromiso con la nación amiga. Esta FDO proporciona beneficios similares a un escenario con un equipo asesor ya en el país al comienzo de la crisis, proporcionando inteligencia, evaluaciones operacionales, enlace y apoyo a una FSF. En este escenario, los asesores son menos eficaces a la hora de posibilitar la JRSOI, pero aún pueden servir para desarrollar el conocimiento de la situación de los terminales aéreos de desembarco, los puertos marítimos de desembarco y las áreas de escala final coordinadas para los comandantes estadounidenses. Los equipos de asesores que llegan como parte de una FDO se integran

rápidamente con las FSF para desarrollar una imagen operacional común y apoyar a las FSF con efectos grupos para ayudar a estabilizar la situación.

A medida que avanza la crisis, los equipos de asesores de la SFAB utilizan sistemas de mando de misión sólidos para transmitir actualizaciones críticas operacionales y de inteligencia al ejército del teatro de operaciones o al cuartel general de la fuerza operacional conjunta, si se ha activado alguno. Los equipos, bajo la dirección del ejército del teatro o de la fuerza operacional conjunta, sirven de enlace y apoyo a las FSF para formar una defensa fiable, garantizando la capacidad de supervivencia de las fuerzas aliadas en el teatro de operaciones. Los equipos evalúan, apoyan, sirven de enlace y asesoran a las FSF para conservar un terreno clave o decisivo. Esto crea las condiciones para aumentar las FDO y FRO adicionales a medida que la fuerza conjunta intenta volver a la competencia. Los equipos de asesores integrados en las FSF proporcionan *información* sobre las acciones y actitudes de los socios para aportar datos sobre la eficacia de las FDO y las FRO. En caso de que el despliegue en el país en crisis no sea factible, los equipos asesores llevan a cabo misiones de generación (entrenar y equipar) en una nación vecina, relevando de la misión a las brigadas estadounidenses. En este escenario, los grupos de fuerzas de capacitación adaptados administran el recibo, la distribución y el sostenimiento del material de asistencia militar, mientras que los equipos de entrenamiento crean capacidad en las formaciones de las FSF.

«Independientemente de las capacidades empleadas, por lo general hay dos resultados generales de una crisis. O se mantiene la disuasión y se produce una reducción, o comienza el conflicto armado»¹⁴. En una transición de regreso a la competencia, los equipos de asesores de la SFAB son un activo ideal para evaluar, apoyar, servir de enlace y asesorar a las FSF en la reorganización de las fuerzas después de una crisis. Los equipos de la SFAB están especialmente calificados para aportar claridad a la confusión de la crisis, ya sea porque ya se encuentran en el país o mediante un despliegue rápido en el área de crisis como FDO.

Las contribuciones de la SFAB a la crisis es una buena idea, pero la práctica es más difícil que la teoría. El Ejército acordó poner a prueba una SFAB operacional de respuesta a crisis durante una rotación en el Centro Nacional de Adiestramiento (*National Training Center*,

NTC), la primera de su clase, en febrero de 2023. La 2.^a SFAB desplegó un grupo de fuerzas en el NTC en apoyo de la 3.^a División de Infantería (3.^a ID). En este escenario, una nación amiga se veía amenazada por la invasión de un país vecino. Estados Unidos optó por desplegar una SFAB de FDO y una FRO compuesta por un cuartel general de división (3.^a ID), un batallón del Sistema de Cohetes de Artillería de Alta Movilidad, un batallón del Sistema de Cohetes de Lanzamiento Múltiple y un elemento de aviación de combate. El elemento de la SFAB se integró con la fuerza asociada, replicada por el 1.^{er} Escuadrón, 11.^o Regimiento de Caballería Blindada, para ayudar en la planificación de un retraso si la crisis se convertía en conflicto (ver figura 2). El compromiso de la SFAB con la fuerza asociada permitió a la división comprender el plan y los recursos necesarios. Esta información era fundamental para determinar la asignación de los escasos recursos estadounidenses entre el combate de la división y el combate en profundidad de las fuerzas asociadas en caso de que fracasara el regreso a la competencia. Un desbalance de recursos en uno u otro sentido podría conducir al fracaso de la misión. El vínculo entre la SFAB, la división y la fuerza asociada acabó creando condiciones favorables cuando la disuasión fracasó y la crisis se convirtió en conflicto.

Los centros de adiestramiento para el combate son una excelente preparación, pero no dejan de ser un solo sustituto de las operaciones reales. Un ejemplo real de respuesta a crisis con la SFAB y sus beneficios para brigadas y divisiones son las operaciones en curso en Europa. Los equipos de la SFAB están apoyando las necesidades de asesoramiento que antes realizaban las brigadas de combate del Ejército. Esto impide que las brigadas de combate asignen personal a estas misiones de entrenamiento y equipamiento, creando el espacio operacional necesario para centrarse en la preparación de las LSCO. De este modo se crea profundidad operacional en Europa, lo que permite que las fuerzas de rotación y destacadas permanezcan preparadas en caso de intensificación del conflicto. ¿Cuántas brigadas adicionales tendrían que ser enviadas al Comando Europeo de EUA (*U.S. European Command*) para asumir las necesidades de entrenamiento cubiertas por los equipos de asesores? Pequeñas inversiones del personal asesor están beneficiando a formaciones superiores, mientras que también permiten a las fuerzas asociadas defender y disuadir agresiones.



Concepto de Asesoramiento de Red Lion

2.º SFAB - ¡Todos combaten!



Declaración del concepto: Los Red Lions se asocian en escalón con el 350.º BTG utilizando una estructura de información vertical para llevar a cabo la tarea de SFA Operacional en una postura de acompañamiento y habilitación para apoyar la Rotación 23-04 en el NTC del 4-23 de febrero de 2023 a fin de (IOT) validar Equipos Asesores para realizar ASLA en un entorno de LSCO para apoyar los objetivos tácticos de EUA por, con, y, y a través de una fuerza asociada. El conjunto de fuerzas servirá de enlace con la 3.ª ID HQ para permitir el apoyo de EUA a una fuerza táctica de una nación asociada y llevar a cabo todos los aspectos de las actividades de ASLA con la brigada asociada.

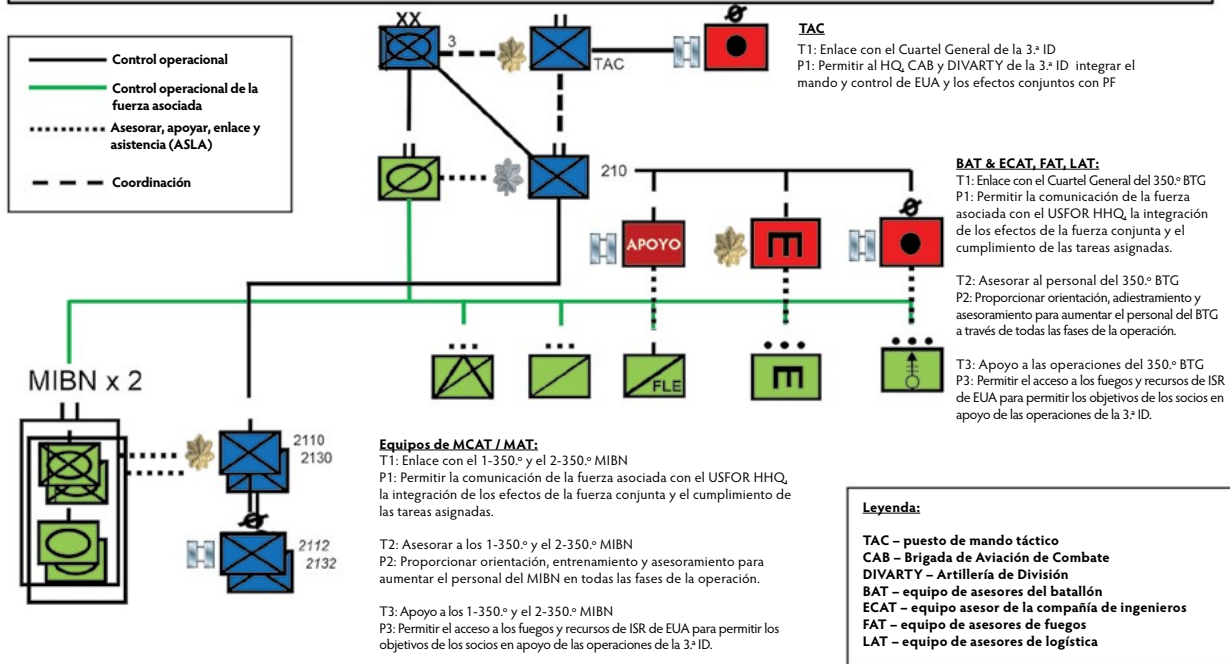

(Figura por el autor)

Figura 2. Concepto de asesoramiento en operaciones de combate a gran escala (LSCO)

Podemos continuar desde aquí. Agradecemos la ayuda de la SFAB

Si la crisis se intensifica hasta convertirse en conflicto, las SFAB continúan agregando beneficios a las operaciones de las brigadas y divisiones estadounidenses. En una función operacional, las SFAB evalúan, enlazan, apoyan y asesoran a las fuerzas asociadas en apoyo de operaciones multinacionales. Las brigadas y divisiones adyacentes deben disponer de una evaluación realista de las capacidades y limitaciones de la fuerza asociada, lo que proporciona información esencial a los mandos. Este análisis forma parte integral de cualquier operación combinada con fuerzas asociadas. Las SFAB son un enlace bidireccional fundamental para los comandantes estadounidenses. Por medios de sistemas de mando de misión sólidos e interoperables, proporcionan inteligencia, evaluación de daños en combate, información de objetivos

y un escenario operacional común en tiempo real a los comandantes estadounidenses. Las SFAB también proporcionan información de inteligencia y sobre objetivos de las fuerzas estadounidenses a los socios, lo que permite una mejor integración de los efectos. Las SFAB proporcionan acceso a capacidades únicas de los socios que no se encuentran en el inventario estadounidense a través de los mismos canales de mando de la misión. Por otra parte, las SFAB permiten el apoyo de Estados Unidos a las fuerzas asociadas para fuegos grupos, inteligencia y sostenimiento, permitiendo a las fuerzas asociadas integrarse mejor en las operaciones multinacionales. Por último, las SFAB asesoran a los comandantes estadounidenses sobre las preocupaciones, planes, deseos y otros aspectos relacionados con los socios, al tiempo que les aconsejan sobre las mejores formas de integrarse en las operaciones. Todas estas funciones permiten a los comandantes estadounidenses

aumentar la potencia de combate al tiempo que minimizan el riesgo de falta de comunicación, fratricidio y fracaso de la misión mediante la inclusión de socios.

Las SFAB están preparadas para «realizar actividades de enlace y apoyo para posibilitar las operaciones multinacionales durante los conflictos armados»¹⁵. En un escenario de conflicto en las LSCO se presentan lógicamente dos grandes categorías de empleo de las SFAB. Estas categorías son las dos funciones de asistencia a la fuerza de seguridad, «operacional» y «generadora», que se encuentran en la Army Techniques Publication (ATP) 3-96.1, *Security Force Assistance Brigade* (Publicación de Técnicas del Ejército 3-96.1, *Brigada de Asistencia a las Fuerzas de Seguridad*)¹⁶. Las funciones «operacionales» utilizan equipos de la SFAB para integrar a un aliado o socio en una campaña de operaciones multidominio. La función «generadora» utiliza equipos de la SFAB para ayudar a las FSF a organizar, entrenar y equipar una fuerza para su futuro empleo¹⁷. Estas categorías no se excluyen mutuamente y pueden asignarse a través de un paquete de fuerzas de asesores en cualquier nivel, variando cronológicamente en función de la situación.

Las SFAB en las LSCO son una buena idea, pero todo esto no es más que teoría. Una vez más, el Ejército puso a prueba el concepto durante la rotación 23-04 del NTC. La SFAB desempeñó un papel operacional de apoyo a la fuerza asociada y a la 3.ª ID durante una transición de crisis a conflicto. En los niveles táctico y operacional, el elemento de la SFAB integró equipos de asesores en el escalón para acompañar a las FSF durante las operaciones de combate.

En un papel de acompañamiento y habilitación durante las fases iniciales del conflicto, los grupos de fuerzas de la SFAB actuaron de enlace y prestaron apoyo a las fuerzas asociadas para estabilizar la situación operacional. El grupo de fuerzas utilizó sus robustos sistemas de mando de misión para volver a enlazarse con un pequeño cuartel general multinacional desplegado en el frente (3.ª ID) y permitir a nuestra brigada asociada ejecutar con éxito un retraso. El grupo de fuerzas proporcionó al cuartel general información de inteligencia y conocimiento de la situación de la fuerza asociada. El cuartel general proporcionó acceso a capacidades de operaciones multidominio como fuegos de precisión de largo alcance, fuegos conjuntos, guerra electrónica e inteligencia, vigilancia y reconocimiento. Estas capacidades permitieron a los asesores apoyar a las fuerzas asociadas para alcanzar los objetivos iniciales del teatro de operaciones de la coalición. La brigada asociada

realizó exitosamente un retraso de cuatro días para permitir la llegada de la 2.ª Brigada, 3.ª ID, para reanudar la ofensiva (durante su rotación posterior). La dificultad de la ejecución de las operaciones en comparación con los ejercicios tradicionales de Warfighter fue una de las muchas ventajas de la rotación 23-04 del NTC, según observó la 3.ª ID. La fricción de los problemas de comunicaciones, los fallos de los equipos y los retrasos causados por las condiciones meteorológicas, el terreno y un adversario pensante crearon un evento de entrenamiento mucho más sólido para el 3.ª ID, el SFAB y las unidades facilitadoras desplegadas en apoyo de la rotación de la división.

Pero espere, ¡aún hay más!

Además de las ventajas tácticas y operacionales que aporta la SFAB en situaciones de competencia, crisis y conflicto, el envío de soldados para que se conviertan en asesores tiene otras ventajas. Los soldados regresan con entrenamiento adicional en especialidades militares y capacitación recíproca, certificaciones, concienciación cultural, capacidades de pensamiento crítico, experiencia en administración de entrenamiento y experiencia interactuando con líderes militares y civiles de grado superior. Los soldados también reciben un entrenamiento único en la SFAB directamente aplicable a la misión de las LSCO. Los asesores pueden asistir a cursos tradicionales y no tradicionales, como cursos de atención prolongada en campaña, armas extranjeras, conductor avanzado, maestro de resiliencia y entrenador experto. Estos cursos proporcionan distintas habilidades a los soldados que regresan a las brigadas y divisiones. Aparte de los cursos de alto nivel, los asesores suelen ser oficiales de movimiento de unidades, material peligroso y contenedores certificados, debido al despliegue descentralizado de los equipos de SFAB en competencia. Esto proporciona a los líderes de brigadas y divisiones habilidades y experiencia críticas para el despliegue. Aunque no todos los asesores llegan a dominar una lengua extranjera, muchos adquieren capacidad lingüística gracias a la inmersión cultural y a los programas lingüísticos de las unidades. La organización multidisciplinaria en pequeños equipos crea una capacitación recíproca inherente entre especialidades militares. Por ejemplo, los mecánicos pueden aprender a maniobrar. Los asesores de maniobras pueden aprender comunicaciones. Los enfermeros pueden aprender logística. Todos los asesores deben aprender algunas otras especialidades para que el equipo sea eficaz. Esta capacitación recíproca crea líderes

que al regresar a las brigadas y divisiones sean versátiles y competentes en múltiples especialidades. La naturaleza del asesoramiento en la competencia requiere múltiples repeticiones de la ejecución y planificación del entrenamiento de pequeñas unidades. Los soldados enviados a ser asesores regresan mucho más experimentados que sus compañeros en lo que respecta a la administración del entrenamiento. La naturaleza descentralizada del asesoramiento en competencia expone a los líderes a problemas complejos que requieren autonomía y creatividad para resolverlos. Estas repeticiones aumentan la adaptabilidad y flexibilidad de los soldados que regresan a sus unidades. Los asesores suelen trabajar en los niveles de brigada, división, nación y embajada durante su desempeño. Estas experiencias producen líderes maduros y bien preparados que regresan a las divisiones y brigadas para dirigir a los soldados al siguiente escalón de grado. Por último, los soldados enviados a convertirse en asesores hacen posible los conceptos de competencia conjunta y de campañas a través de su trabajo en la TSC a nivel mundial en todos los comandos combatientes¹⁸.

Las SFAB proporcionan a las brigadas y divisiones de todo el Ejército un flujo constante de soldados capacitados y culturalmente informados. Para servir en una SFAB, los oficiales y suboficiales deben haber completado el desarrollo clave (KD) en su rango actual. Hay pocas o ningunas posiciones en las tablas de organización y equipo modificadas en las divisiones o brigadas para oficiales o suboficiales después del desarrollo clave y antes de ser promovidos. Las SFAB buscan líderes de calidad que hayan completado sus misiones de desarrollo clave y estén listos para desplazarse fuera de la capacitación. Los rumores sobre la búsqueda

furtiva de talentos por parte de las SFAB son muy exagerados. La experiencia en la SFAB ayuda a los líderes a expandir su tiempo de servicio tras el KD y los lleva de vuelta a las unidades operacionales preparados para sobresalir en sus próximas asignaciones de KD. Por lo tanto, esta inversión no sólo reporta dividendos a nivel táctico, operacional y estratégico, sino que los líderes de calidad regresan con competencias y conocimientos que no pueden obtener en ningún otro lugar.

¿Vale la pena?

Las SFAB mejoran las operaciones de las divisiones en todo el continuo de la competencia, desde la competencia hasta la crisis y el conflicto. La inversión del talento de la fuerza operacional se devuelve con intereses. Los asesores durante la competencia establecen una buena relación, mejoran la capacidad e interoperabilidad de los socios y crean exportadores de seguridad regional. Todas estas ventajas crean condiciones favorables para las unidades estadounidenses en caso de que de una escalada de hostilidades ocurra. Además, la capacitación y la experiencia que los asesores adquieren en la competencia vuelven a la fuerza operacional cuando rotan fuera de la SFAB. Durante las crisis, los asesores proporcionan elementos de enlace esenciales para que un socio impida la escalada de hostilidades o establezca condiciones favorables si fracasa el descenso de las mismas. Durante el conflicto, los asesores multiplican la potencia de combate del mando estadounidense o de la coalición al permitir la integración de las fuerzas asociadas en las operaciones de la coalición. Con todas estas ventajas para brigadas y divisiones, la inversión es una oportunidad. ¡Ahora es el momento de hacerlo! ■

Notas

1. Field Manual (FM) 3-0, *Operations* (Washington, DC: U.S. Government Publishing Office [GPO], 2022), párr. 2-65.

2. *Ibid.*, 1-14, fig. 1-3.

3. *Ibid.*, para. 1-4.

4. *Ibid.*, para. 1-18.

5. *Ibid.*, para. 1-17.

6. *Ibid.*, para. 2-58.

7. *Ibid.*, para. 2-59-2-60.

8. *Ibid.*, para. 2-65.

9. *Ibid.*

10. *Ibid.*, para. 4-3.

11. *Ibid.*, para. 3-10.

12. *Ibid.*, para. 4-43.

13. *Ibid.*, 5-6, table 5-1.

14. *Ibid.*, para. 5-3.

15. *Ibid.*, para. 4-89.

16. Army Techniques Publication 3-96.1, *Security Force Assistance Brigade* (Washington, DC: U.S. GPO, 2020), 4-9.

17. FM 3-22, *Army Support to Security Cooperation* (Washington, DC: U.S. GPO, 2023), 2-9.

18. U.S. Joint Chiefs of Staff, *Joint Concept for Integrated Campaigning* (Washington, DC: U.S. Joint Chiefs of Staff, marzo de 2018), 9.